

BARATZA

Sette 30

クイックスタートガイド

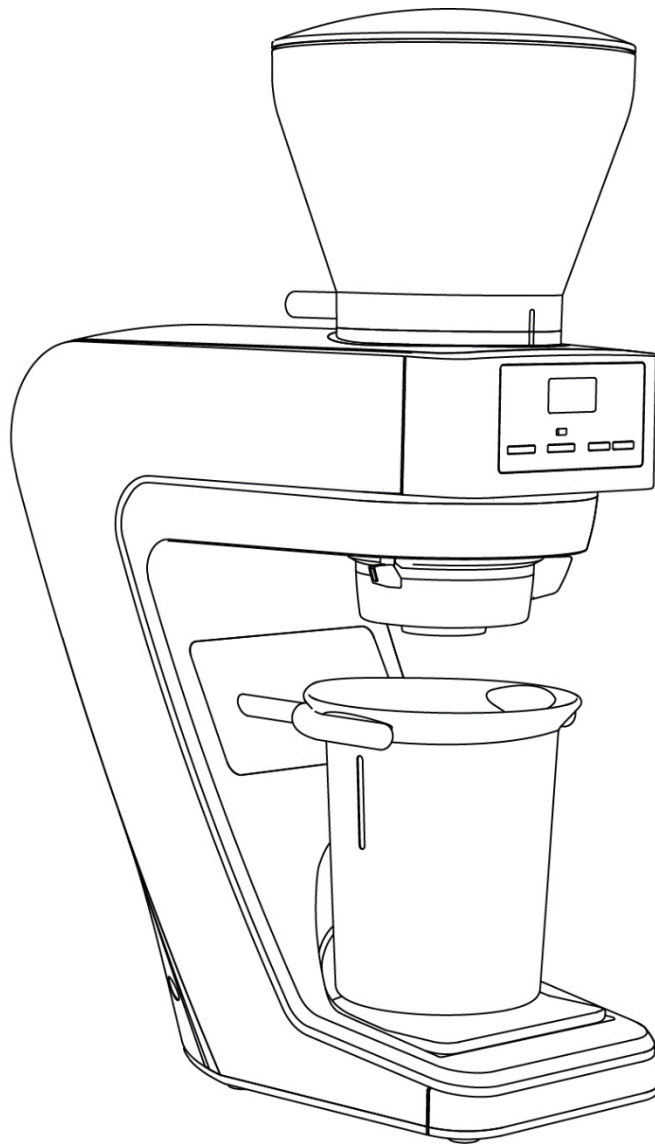

ブルーマチックジャパン株式会社

各部の名称

1. ホッパー蓋
2. ホッパー
3. ホッパーシャッターノブ
4. ホッパー位置確認用の印
5. コントロールパネル
6. 挽き目調整部
7. パウダーストッカーホルダー
8. パウダーストッカー
9. 挽き豆受け
10. 電源コード
11. 組立/分解用マーク
12. 挽き目調整部
13. 組立/分解用ノブ
14. 液晶表示
15. 豆挽き中表示 LED
16. [■] 停止スイッチ
17. [▶ ||] 開始/一時停止スイッチ
18. 「▲」「▼」時間調整用ボタン

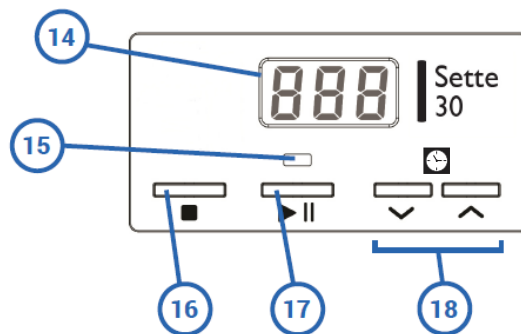
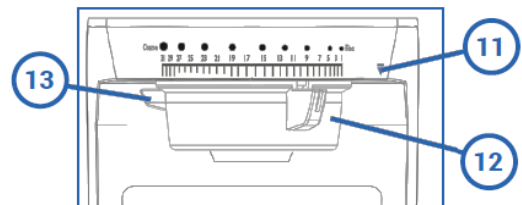
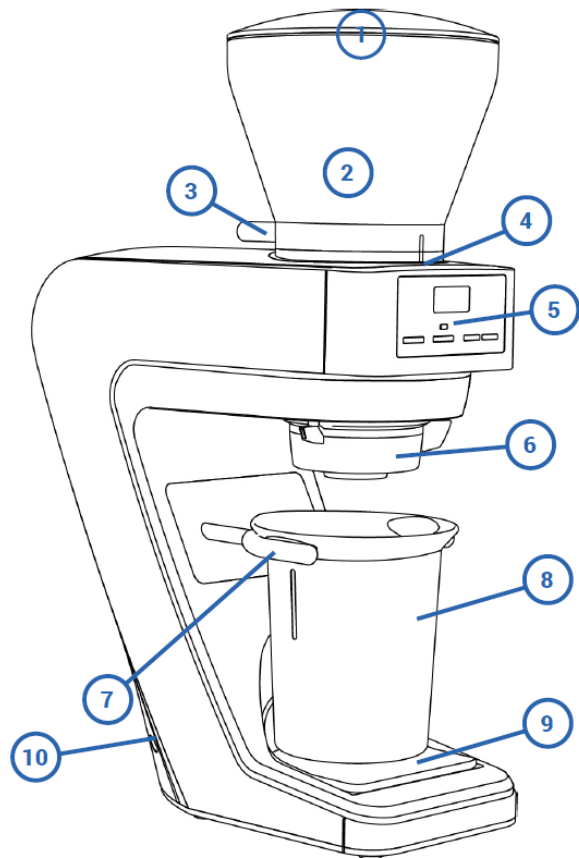

※本機には電源を入り切りする電源スイッチは有りません。

1. 準備する

1. 洗浄する(ホッパー・ストッカー)

Sette 30 グライNDERをご使用になる前に、ホッパーとパウダーストッカーを中性洗剤と温かい湯を使用して洗浄してください。洗浄した後は良くすすぎ、完全に乾燥させてください。

*注意

ホッパー、パウダーストッカーは、食洗機で洗浄しないでください。手洗いをしてください。

挽き目調整部と刃は洗浄しないでください。取扱説明書の「お手入れとクリーニング」の章の取り外しと組立を参考にしてください。

2. 電源を入れる

平らな場所に Sette 30 を置き、マシンの背面に電源コードを差し込んでください。電源コードは、正しい電圧のコンセント(100V コンセント)に差し込んでください。

3. ホッパーを取付ける

ホッパーシャッターノブが左斜め後ろ(11時の位置)に来るようにホッパーを置くとホッパーを差し込む穴が有ります。足を折らないように、ホッパーを差し込み、ホッパー位置確認用の印の所まで時計回りに回してください。ホッパーシャッターノブを「OPEN」の位置になるように回し、コーヒー豆をホッパーに投入してホッパー蓋を閉じてください。

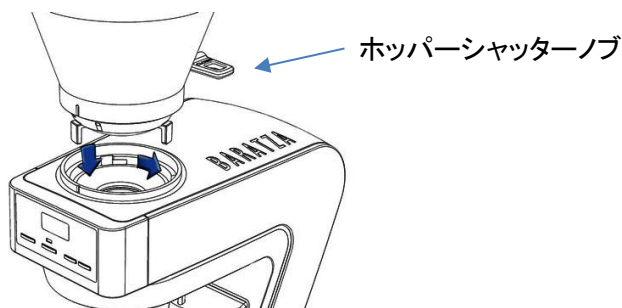

4. パウダーストッカーホルダーを調整する

パウダーストッカーホルダーは、付属のパウダーストッカーだけでなく、ご使用されているドリッパーを直接取り付けることができます。

パウダーストッカーホルダーの位置を変えるには、

1. ホルダー引き抜いてください(図 A、図 B)。
2. 希望する真横方向か下方向にして差し込んでください(図 C)。

真横方向は奥まで差し込んでください。(図 A の位置)

下方向は、奥に当たるまで差し込んでください。(図 C の位置)

ドリッパーを使用する時は図 A の位置に合わせてください。



2. 挽き目調整をする

1. 挽き目を調整する

挽き目調整は、コーヒーを挽きながら行ってください。

挽き目調整は、1～31 の範囲で調整できます。

(1:細挽き～31:粗挽き)

※31 付近の位置では、安全回路が働き、グラインダーが回らない場合があります。

31 の位置でグラインダーが動作する場合は、31 でお使いになれます。

(安全装置 31 の先ではたらかまず)

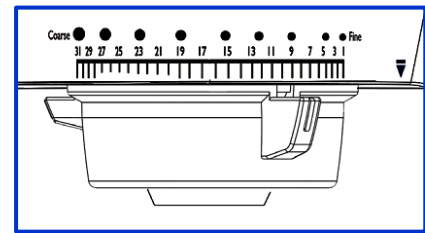

{手順}

1. パウダーストッカー(またはドリッパー)をホルダーにセットします。
2. ホッパーに豆が入っている状態で[▶]を押してください。
3. 挽き目調整部でご希望の挽き目に調整してください
4. パウダーストッカーを取り出し、挽き目の大きさを確認してください。
5. 数秒間コーヒー豆を挽いて、挽いた豆を廃棄してください。これ以降に挽かれる豆はいつも同じ大きさになります。
6. お好みの量の豆を挽いてください。
7. コーヒーを抽出した後、必要に応じて上記手順を繰り返してください。



* 注意

設定に対する実際の挽いた粉の大きさは、豆の焙煎度合、鮮度、湿度、種類等様々な要素の影響を受けます。抽出方法や豆の種類を確認し、設定を行ってください。

3. 操作方法(自動モード)

1. パウダーストッカー、またはドリッパーをホルダーにセットします。



2. 時間調整用ボタンの「▲」「▼」のボタンを押して、挽く時間を表示します。
「▲」「▼」ボタンを3秒以上押し続けると、数字が変化する速度が上がります。
3. 開始スイッチ[▶]を押してください。表示が「0」になり豆を挽き始めます。豆を挽いている間、画面では挽いた経過時間を秒単位で表示します。
4. 設定した時間になると、グラインダーのモーターは停止します。

グラインダー操作(手動モード)

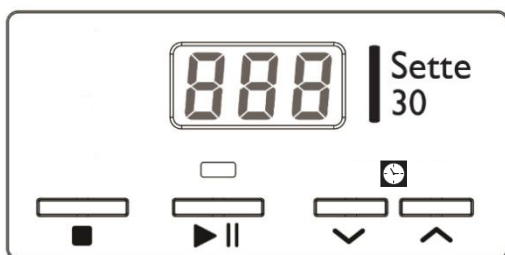

手動モードにするには、2秒以上開始スイッチ[▶]を押すと表示が「0」になり、モーターが回り始めます。挽いた時間が表示され、ボタンから手を離すと直ぐに停止し、前回の設定時間が表示されます。

グラインダーを使用する頻度

グラインダーを連続運転すると、モーターが過熱し、温度が下がるまで使用できなくなります。また、故障の原因ともなりますので、連続使用を避け、1分間の冷却時間を作ってください。

ホッパーの取り外し

1. ホッパーシャッターノブを「CLOSE」の文字が上になるように回してください。(※1)
2. ホッパーを反時計方向に回してください。(※2)
3. ホッパーを真上方向に引き上げてください。(※3)
斜めに引き上げると、足が折れる場合があります。

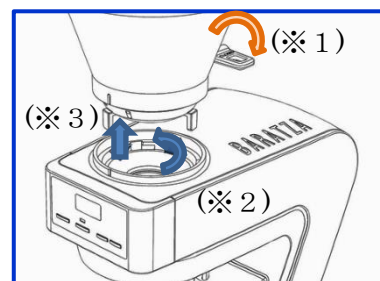

* 注意

- ・一度にたくさんのコーヒー豆(例 100g 等)を挽かないようにしてください
- ・推奨最大使用量 1kg/日 (例 20g×50回)

4. クリーニングする

1. ホッパーおよびパウダーストッカーの清掃

ホッパーおよびホッパー蓋、パウダーストッカーはコーヒーの油分が付着します。ペーパータオル等でこまめに油分を拭き取るようにしてください。また定期的に中性洗剤を含んだ洗浄液で洗浄してください。洗浄した後は良くすすぎ、完全に乾燥させてください。

***注意**

ホッパーおよびホッパー蓋、パウダーストッカーは、食洗機で洗浄しないでください。手洗いをしてください。

2. 刃のクリーニング

グラインダーの使用が終わったら、毎日、専用ブラシを使用して刃の清掃を行ってください。内刃(円錐状の刃)と挽き目調整部の取り外しについては取扱説明書の「**お手入れとクリーニング**」の章を参照してください。

***注意**

刃(内刃・外刃)は決して水洗いしないでください。