

1.仕様

社名	カーチス
製品名	ドリップコーヒーマシン
モデル	C-22 Thermo Brewer
定格電源	単相 200V 50/60Hz
定格消費電力	3160W
電源ケーブル長	約1.5 m
給水接続(マシン)	外径φ8mm ワンタッチホース
給水接続(浄水器)	15A バルブ止め
水圧	0.2~0.5MPa *高い場合は減圧弁使用
タンク容量	11L
動作時環境	気温：10~35°C、湿度：80%以下
本体重量(乾燥重量)	約19Kg
最大寸法(W×D×H)	230mm×537mm×781mm
壁等からの距離	右面、左面：100mm 背面：100mm 上面：300mm(オペレーションにより異なる)

2.電源プラグ形状

電源プラグ	パナソニックWF5324 *アース接続必須
-------	--------------------------

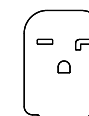

3.設置上の注意

- ・設置場所、給排水、電源等の条件は、取扱説明書に従って行ってください。
- ・コンセント（アース付き）をご用意ください。
- ・コンセントには必ずアースを接続し、他の機種と兼用せず、単独でブレーカーを用意してください。
- ・給水は、弊社で用意する浄水器に接続する場合、15Aバルブ止めでご用意ください。

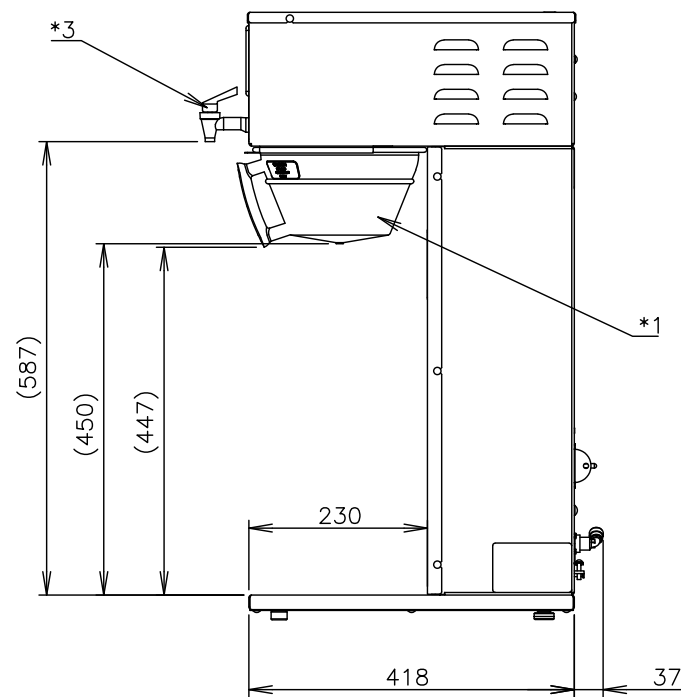
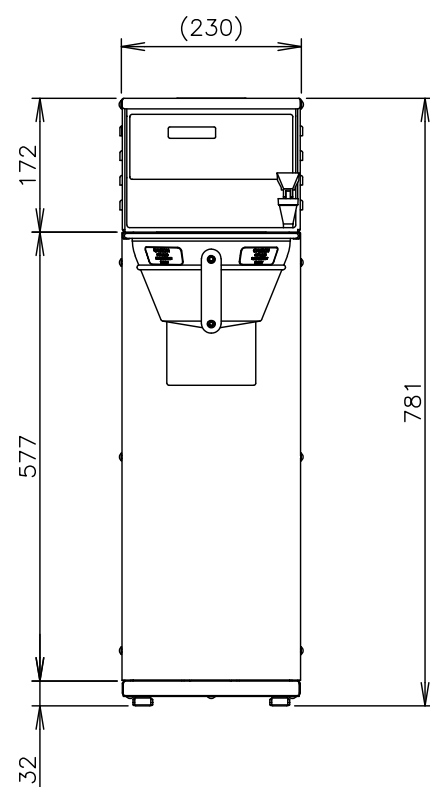
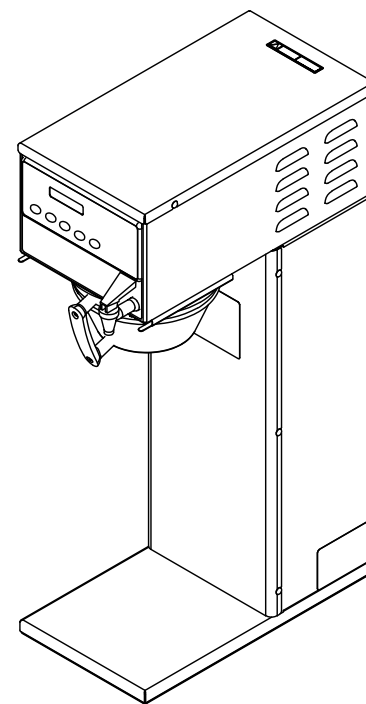
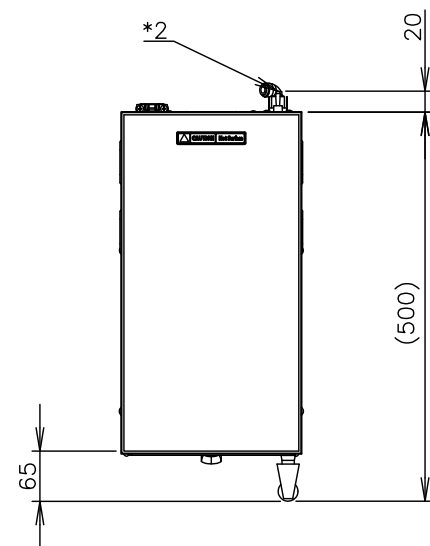

- \*1 ブルーコーンの位置のガタつきで高さ方向は1~2mm誤差が生じます  
→コーンがどの位置かによって底面と置台の高さが変わる可能性があります
- \*2 電源スイッチのカバー部分の突起サイズです
- \*3 フォーセット高さもばらつく可能性があります

メーカー	カーチス社	モデル	C-22 Thermo Brewer					
ブルーマチックジャパン株式会社	図番	1002-901-0	改定	△ 2019/12/25	縮尺	1/10	ページ	1/1